



Twen 180 Plus

Bedienungsanleitung

Herzlichen Glückwunsch!

Mit der portablen Schreibmaschine Twen 180 Plus / Twen 180 DS Plus haben Sie sich für den Kauf eines qualitativ hochwertigen Arbeitsgerätes entschieden, das Ihnen viel Freude am Schreiben bereiten wird.

In dieser Bedienungsanleitung werden alle Funktionen und auch einfache Wartungsarbeiten wie der Ersatz von Farb- und Korrekturband oder das Auswechseln des Typenrades beschrieben. Wir bitten Sie, die Bedienungsanleitung sorgfältig zu lesen, damit Sie vom ersten Wort an viel Freude am Schreiben mit Ihrer neuen Twen - Schreibmaschine haben werden.

Sollten Sie zur Bedienung oder zur Wartung Ihrer neuen Twen-Schreibmaschine noch weitere Fragen haben, können Sie auch gerne Kontakt mit uns aufnehmen.

Sie erreichen uns unter: <http://www.TA-Schreibmaschinen.de> oder per E-Mail an: Service@TA-Schreibmaschinen.de.

Technische Daten

- Tastatur: 45 Schreib Tasten mit Dauerfunktion
- Typenrad: 100 Schriftzeichen
- Schreibgeschwindigkeit: ca. 11 Zeichen / Sekunde
- Maximaler Papierdurchlaß: 330 mm
- Zeilenlänge: 229 mm
- Korrekturspeicher: 1 Zeile
- Anschlagspeicher: 20 Zeichen
- Maße: 117 x 412 x 375 mm (H x B x T)
- Gewicht: ca. 5,1 kg
- Netzspannung: 230 V / 50 Hz
- Schalldruckpegel: weniger als 68 dB(A) gemäß ISO 7779

Bitte beachten

Diese Bedienungsanleitung dient Ihrer Information, der Inhalt dieser Bedienungsanleitung ist nicht Vertragsgegenstand. Alle angegebenen Daten sind lediglich Nominalwerte. Die beschriebenen Ausstattungen und Optionen können je nach den länderspezifischen Anforderungen unterschiedlich sein. Wir behalten uns inhaltliche und technische Änderungen, auch ohne vorherige Information vor.

Anweisungen für den Fall eines Transportschadens

Wird Ihre Schreibmaschine offensichtlich durch den Transport beschädigt angeliefert, oder vermuten Sie einen verdeckten Transportschaden, lassen Sie sich den Schaden vom Paketboten schriftlich bestätigen. Dokumentieren Sie den Transportschaden wenn möglich auch mit Digitalfotos (z.B. Digitalkamera, Handy / Smartphone). Nehmen Sie unverzüglich Kontakt mit Ihrem Fachhändler auf, um das weitere Vorgehen zu besprechen.

Dokumentieren Sie im eigenen Interesse den Schaden möglichst ausführlich. Bei einem Transportschaden ist das Transportunternehmen / der Paketdienst, bzw. die Transportversicherung Ihres Händlers u.U. haftbar.

Pflegehinweise

Versuchen Sie nicht, die Schreibmaschine zur Reinigung auseinander zu bauen.

- Achten Sie darauf, dass keine Metallgegenstände wie z.B. Büroklammern, Schraubendreher oder ähnliche Werkzeuge in die Schreibmaschine eingeführt werden - dies könnte Ihre Twen - Schreibmaschine beschädigen, weiterhin besteht die Gefahr eines elektrischen Schlages.
- Achten Sie darauf, dass keine Flüssigkeiten in die Schreibmaschine gelangen. Dies könnte Ihre Schreibmaschine beschädigen und Sie der Gefahr eines elektrischen Schlages aussetzen.
- Verwenden Sie zur Reinigung Ihrer Schreibmaschine ein trockenes, fusselfreies Tuch. Verwenden Sie zur Reinigung Ihrer Schreibmaschine nie Wasser oder Lösungsmittel wie z.B. Alkohol, Verdünnung, o.ä.!

Inhaltsverzeichnis

Seite	Thema	Seite	Thema
Inbetriebnahme		Arbeiten mit Tabulatoren	
4	Allgemeine Hinweise	11	Linksbündige Tabulatoren
4	Transportsicherung	11	Dezimaltabulator
4	Netzanschluß / Stromkabel	12	Löschen einzelner Tabulatoren
Tastatur und Bedienelemente		12	Gesamtlöschung
5	Tastatur	Zentrierung	
6	Bedienelemente	12	Zentrieren zwischen den Rändern
Grundlagen		Absätze	
6	Einschalten der Schreibmaschine	12	Automatische Absatzeinrückung
7	Schreibvorbereitungen	12	Aufheben der Absatzeinrückung
Tastenbetätigungen / Funktionen		Allgemeine Funktionen	
8	Schreibtasten	12	Ungeschützter Leerschritt
8	Großschreibung mit Shift Lock	12	Geschützter Leerschritt
Schreibränder		13	Autom. Zeilenschaltung / Randkontrolle
8	Standardränder	13	Ungeschützter Trennstrich
8	Randzone	13	Geschützter Trennstrich
9	Schreibrand links setzen	13	Akzent
9	Schreibrand rechts setzen	13	Halber Rückschritt
9	Randlösung rechts	13	Hochstellung / Tiefstellung
Sonderdruckarten		13	Typenradeinstellung
9	Fettdruck	Zubehör / Wartung	
9	Automatisches Unterstreichen	14	Carbon- und Nylonfarbband
9	Wortweises Unterstreichen	14	Korrekturbänder
9	Abdruckeinstellung	14	Farbband wechseln
Zeileneinstellung		15	Korrekturband wechseln
10	1-zeilig	15	Typenrad wechseln
10	10er-Teilung		
10	12er-Teilung		
10	15er-Teilung		
Korrekturen			
10	Direkte Korrektur		
10	Indirekte Korrektur		
10	Wortweise Korrektur		
11	Korrektur außerhalb des Korrekturspeichers		
11	Relocate - Taste		

Allgemeine Hinweise

- Vergewissern Sie sich, dass die auf dem Typenschild Ihrer neuen Twen - Schreibmaschine angegebene Netzspannung mit der in Ihrem Stromnetz verfügbaren Netzspannung übereinstimmt.
- Im Falle einer Störung muss der Netzstecker sofort aus der Wandanschlußdose gezogen werden. Die Steckdose sollte sich daher gut erreichbar in der Nähe des Verwendungsplatzes der Schreibmaschine befinden.
- Die Schreibmaschine ist mit einer Class II - konformen, isolierten Stromversorgung ausgestattet. Das entsprechende Symbol zur Kennzeichnung (gem. IEC60417-5172) kennzeichnet die Zugehörigkeit der Schreibmaschine zu den Class II - Geräten.
- Ihre neue Twen - Schreibmaschine ist darauf ausgelegt, daß im Falle eines Defektes eine Reparatur durch einen Fachhändler oder den Twen - Reparaturservice durchgeführt werden kann. Bitte versuchen Sie nicht, eigenhändig Reparaturen durchzuführen. Ihre Schreibmaschine enthält außer Farbband, Korrekturband und Typenrad keine durch Sie als Anwender austauschbaren Teile.
- Achten Sie darauf, dass keine Flüssigkeiten oder Metallgegenstände wie z.B. Büroklammern, Schraubendreher oder ähnliche Werkzeuge in die Schreibmaschine eingeführt werden - dies könnte Ihre Twen - Schreibmaschine beschädigen, weiterhin besteht die Gefahr eines elektrischen Schlages.
- Wie jedes andere elektrisch betriebene Gerät dürfen Sie auch Ihre Twen - Schreibmaschine nicht unbeaufsichtigt lassen, wenn sie eingeschaltet ist. Schalten Sie Ihre Twen - Schreibmaschine bei Nichtbenutzung immer mit dem Netzschalter aus.
- Verwenden Sie zur Reinigung Ihrer Schreibmaschine ein trockenes, fusselfreies Tuch. Verwenden Sie zur Reinigung Ihrer Schreibmaschine nie Wasser oder Lösungsmittel wie z.B. Alkohol, Verdünnung, o.ä.!
- Um die Stromversorgung der Schreibmaschine vollständig zu unterbrechen, ziehen Sie den Netzstecker und verstauen das Netzkabel im dafür vorgesehenen Kabelfach an der Rückseite der Schreibmaschine

Transportsicherung

Bevor Sie Ihre neue Twen - Schreibmaschine zum ersten Mal in Betrieb nehmen, müssen Sie zunächst die Transportsicherungen entfernen. Wir empfehlen Ihnen, die Transportsicherungen zusammen mit der Originalverpackung für den Fall eines Defektes aufzuheben. In der Originalverpackung mit eingesetzten Transportsicherungen kann die Schreibmaschine hervorragend geschützt zur Reparatur versendet werden.

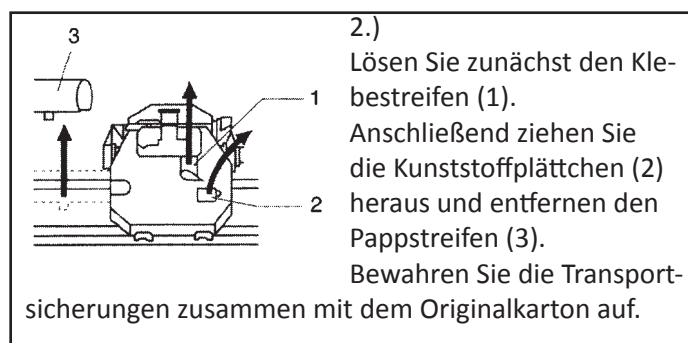
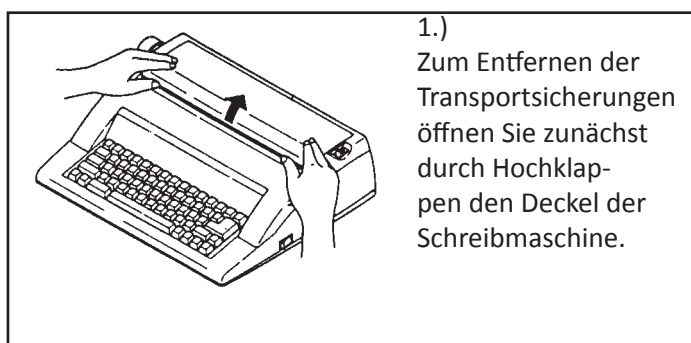

Netzkabel / Anschluss an das Stromnetz

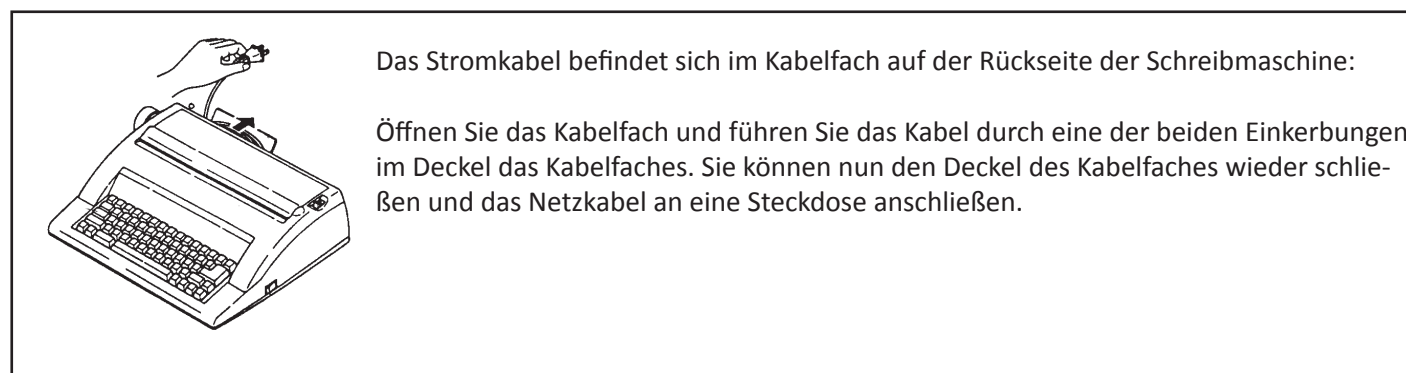

Tastatur

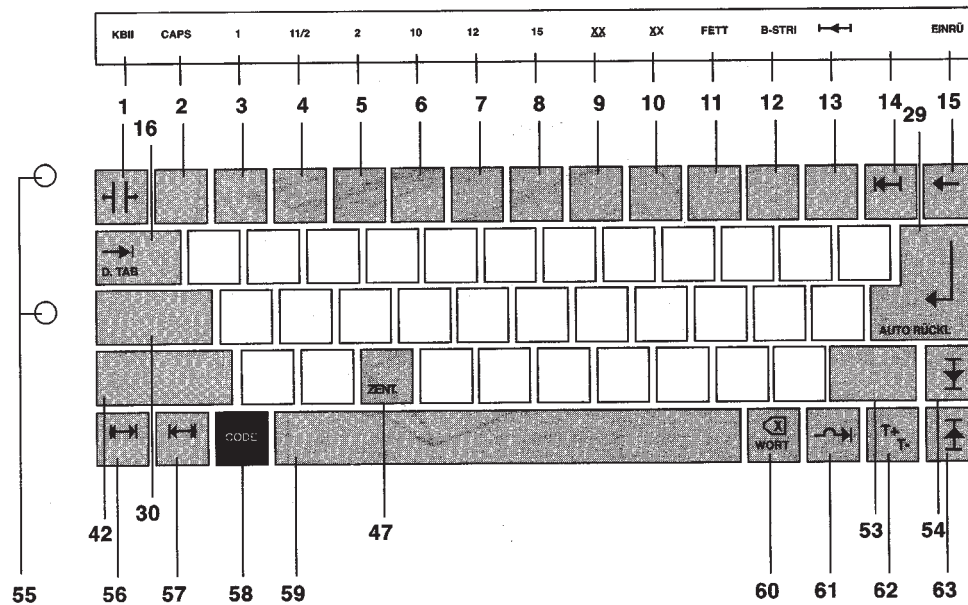

Tastaturbelegung

- | | |
|--|--|
| 1 = Randlöser | 16 = Tabulator-Position anfahren |
| CODE+ 1 = KB II (2. Ebene der Tastaturbelegung wird aktiviert) | CODE+ 16 = Dezimaltab - Position anfahren |
| CODE+ 2 = Caps Lock ein / aus | 29 = Zeilenschaltung, linker Rand der nächsten Zeile |
| CODE+ 3 = Zeilenschaltung 1-zeilig | CODE+ 29 = Automatische Zeilenschaltung |
| CODE+ 4 = Zeilenschaltung 1,5-zeilig | 30 = Umschaltfeststeller (Shift Lock / CAPS Lock / Großschreibung) ein / aus |
| CODE+ 5 = Zeilenschaltung 2-zeilig | CODE+ 42 = Umschalter links (Shift / CAPS / Großbuchstaben) ein / aus |
| CODE+ 6 = Schriftteilung 10 | CODE+ 47 = Zentrieren ein / aus |
| CODE+ 7 = Schriftteilung 12 | 53 = Umschalter rechts (Shift / CAPS / Großbuchstaben) ein / aus |
| CODE+ 8 = Schriftteilung 15 | 54 = Halbe Zeile vorrücken |
| CODE+ 9 = Unterstreichen ein / aus | CODE+ 54 = Tiefstellung |
| CODE+ 10 = Wortweise unterstreichen ein / aus | 55 = Leuchtdioden: Einschaltkontrolle, Umschaltfeststeller |
| CODE+ 11 = Fettdruck ein / aus | 56 = Linken Rand setzen |
| CODE+ 12 = geschützter Bindestrich | 57 = Rechten Rand setzen |
| 13 = Akzent | 58 = CODE - Taste |
| CODE+ 13 = Halber Rückschritt nach links | 59 = Leertaste / Leerschritt |
| 14 = Rückschritt nach links | 60 = Zeichen nach links löschen |
| 15 = Schreibwerk zum linken Rand fahren | CODE+ 60 = Wortweise nach links löschen |
| CODE+ 15 = Absatzzeile ein / aus | 61 = Zurück an letzte Schreibstelle |
| 16 = Tabulator-Position anfahren | 62 = TAB - Position setzen |
| CODE+ 16 = Dezimaltab - Position anfahren | CODE+ 62 = TAB - Position löschen |
| 29 = Zeilenschaltung, linker Rand der nächsten Zeile | 63 = Halbe Zeile zurück |
| | CODE+ 63 = Hochstellung |

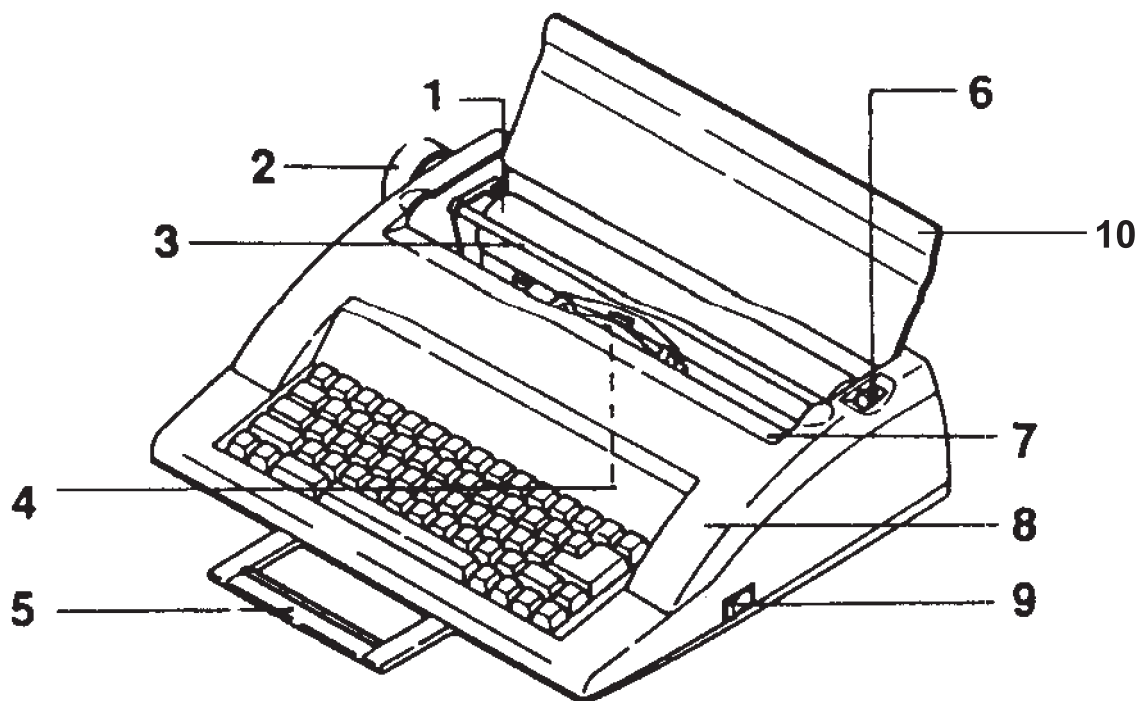

Nr.	Bezeichnung
1	Schreibwalze
2	Walzendrehknopf: Zur Ausrichtung der vertikalen Schreibposition auf dem Papierbogen
3	Papierhaltestange, klappbar
4	Druckwerk mit Farbband, Korrekturband und Typenrad
5	Tragegriff
6	Papierlösehebel: Löst das Papier von der Walze, wodurch die Ausrichtung des Papierbogens und die Entnahme des beschriebenen Bogens erleichtert wird.
7	Skalenblende zur Anzeige der momentanen Schreibposition
8	Obere Gehäuseabdeckung: Muss geöffnet werden, wenn Farbband, Korrekturband oder Typenrad gewechselt werden sollen
9	Netzschalter
10	Papierstütze: Im Betrieb nach oben klappen

Grundlagen

Einschalten der Schreibmaschine

Schieben Sie die Papierstütze nach oben. Schalten Sie den Netzschalter ein, der sich auf der rechten Seite der Schreibmaschine befindet. Es erklingt ein Piepton und die grüne Netz-LED auf der Tastatur schaltet sich ein. Das Druckwerk fährt nach rechts und hält an der programmierten Position.

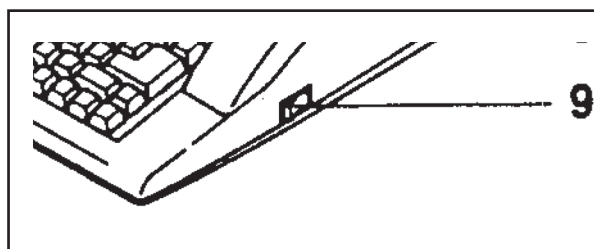

Der Netzschalter der Schreibmaschine befindet sich auf der rechten Gehäusesseite. Betätigen Sie den Netzschalter, um die Schreibmaschine einzuschalten. Stellen Sie vor dem Einschalten sicher, dass die Transportsicherungen vollständig entfernt sind und das Druckwerk sich frei bewegen kann.

Schreibvorbereitungen

Nach dem Einschalten können Sie einen Papierbogen einspannen und sich mit Ihrer neuen Twen - Schreibmaschine vertraut machen:

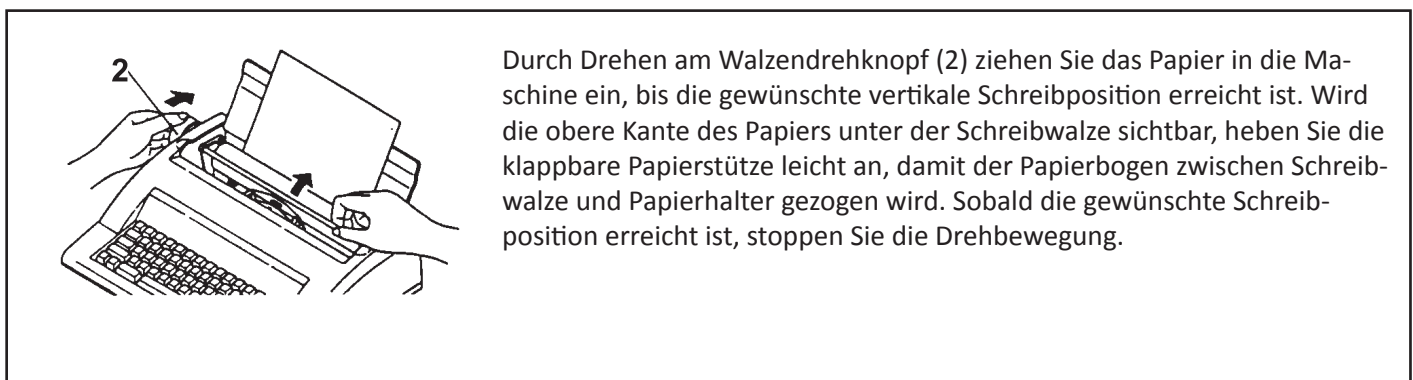
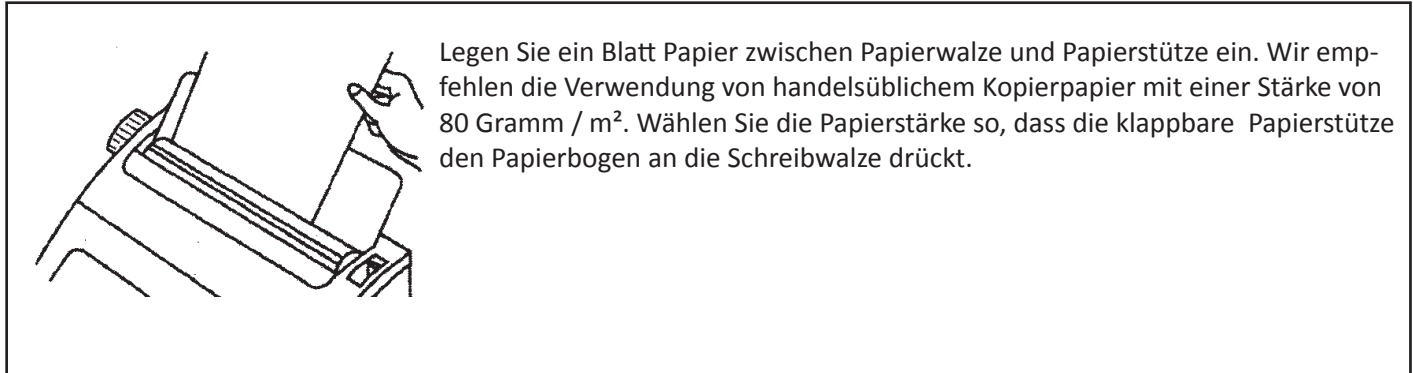

Tip: Durch Betätigen des Papierlösehebels (Nr. 6, siehe Abbildung Seite 6 oben) kann der Anpressdruck mit dem der Papierbogen auf der Schreibwalze gehalten wird gelöst werden. Der Papierbogen kann nun gerade ausgerichtet werden, falls nötig.

Erste Schritte

Machen Sie sich nun mit den Funktionen Ihrer neuen Twen-Schreibmaschine vertraut. Schreiben Sie ein paar Seiten und nutzen Sie dabei die Funktionen, die Ihnen Ihre neue Twen-Schreibmaschine bietet.

Bitte beachten:

- Einzelfunktionstasten: die hinterlegte Funktion wird 1 mal pro Tastendruck ausgeführt (z.B. Tabulator setzen)
- Dauerfunktionstasten: die hinterlegte Funktion wird immer wieder ausgeführt, solange die Taste gedrückt wird (z.B.  Korrektur, letztes Zeichen löschen)
- Sie können mehrere Tasten gleichzeitig drücken, das zuerst gedrückte Zeichen wird zuerst gedruckt.
- Ihre neue Twen-Schreibmaschine ist mit einem Tastaturpuffer ausgestattet, der gewährleistet, dass auch bei schwankendem Schreibrhythmus ein rasches Arbeiten möglich ist.

Nachdem Sie Ihr erstes Dokument geschrieben haben, drücken Sie folgende Tastenkombination, um den Papierbogen automatisch auszuwerfen:



Schreibtasten

Nachdem Sie nun die ersten Zeilen geschrieben haben und sich mit den Einzel- und Dauerfunktionen vertraut gemacht haben, erläutern wir die restlichen Tastenbelegungen und Tastenkombinationen zur Steuerung der Funktionen.

Bitte beachten:



- Buchstaben, Zahlen und Sonderzeichen (Satzzeichen, etc.) können immer über einen direkten Tastendruck angeschlagen werden
- Die auf dem Gehäuse direkt oberhalb der Tastatur angegebenen Funktionen werden durch gleichzeitiges Drücken der Code-Taste und der direkt unter der Funktion liegenden Taste aktiviert:

Beispiel:

 +  aktiviert den einfachen Zeilenabstand (Zeilenabstand = 1)



- Die Doppelbelegungen (auf den Stirnseiten der Tasten in grüner Schrift angegeben) werden durch Tastenkombinationen (gleichzeitiges Drücken der Code-Taste und der gewünschten Funktion) ausgelöst:

Beispiel:



 +  löscht alle gesetzten Tabulatoren

Zweite Tastaturebene

Die in der zweiten Tastaturebene angegebenen Funktionen / oben rechts auf den Zifferntasten angebrachten Sonderzeichen (z.B. 6=@, 7=€,...) werden durch Aktivierung der zweiten Tastaturebene abgedruckt:

 +  Aktiviert die Ansteuerung der 2. Tastaturebene, ein Quittungston (Piepton) als Bestätigung

 +  z.B. ° wird abgedruckt

 +  Deaktiviert die Verwendung der zweiten Tastaturebene, zwei Quittungstöne (zwei Pieptöne als Bestätigung)

Großschreibung mit Shift Lock

Wenn Shift Lock aktiviert wird, werden nur Großbuchstaben (A, B, C, D, ...) und auf den Zifferntasten die links oben angebrachten Sonderzeichen (z.B. 1=!, 2=", 3=',...) abgedruckt.

 +  Aktiviert / Deaktiviert die Großschreibung mit Shift Lock

Schreibränder

Die gewünschte Schreibbreite können Sie durch die Einstellung des linken und des rechten Randes festlegen:

- Standardränder: Die Standardränder, die für die meisten Dokumente passend sind, werden automatisch beim Einschalten der Maschine gesetzt.
- Randzone: 5 Zeichen vor dem Zeilenende ertönt ein Piepton als Hinweis

- Um einen Schreibrand individuell zu setzen, bewegen Sie das Druckwerk an die gewünschte Position, durch Tastendruck wird der Schreibrand gesetzt:



setzt den linken Schreibrand



setzt den rechten Schreibrand

- Soll ein von Ihnen individuell gesetzter Rand links oder rechts überschrieben werden, können Sie dies mit der Randlöser-Funktion ermöglichen:



Löst die Randlöser-Funktion aus, der gesetzte Schreibrand wird gelöst

Sonderdruckarten (auch kombiniert nutzbar)

- Fettdruck:** Mit dem Fettdruck lassen sich einzelne Wörter oder Textpassagen hervorheben (z.B.: **Dies ist ein Beispiel**).



Aktiviert oder deaktiviert den Fettdruck

- Automatisches Unterstreichen:** Wichtige Textpassagen lassen sich auch durch automatisches Unterstreichen hervorheben. Auch die Leerschritte werden unterstrichen (z.B.: Dies ist ein Beispiel.)



Aktiviert oder deaktiviert das automatische Unterstreichen

- Wortweises Unterstreichen:** Beim wortweisen Untertreichen werden die Leerschritte nicht mit unterstrichen (z.B.: Dies ist ein Beispiel.)



Aktiviert oder deaktiviert das wortweise Unterstreichen

- Abdruckeinstellung:** je nach verwendetem Papier (z.B. dickeres Papier, Durchschlag) kann es notwendig sein, die Abdruckstärke einzustellen. Die Abdruckstärke kann in drei Schritten (normal / mittel / stark) verstellt werden.

CODE + A	CODE + S	CODE + D
Abdruckstärke normal	Abdruckstärke mittel	Abdruckstärke stark

Zeileneinstellung

Durch die Einstellung des Zeilenabstandes ermöglicht Ihre neue Twen - Schreibmaschine eine individuelle, an das Format Ihres Schriftstückes angepasste Gestaltung. Der Zeilenabstand kann in drei Schritten eingestellt werden.

Tipp: Die Einstellung des Zeilenabstandes kann auch das Ausfüllen von Formularen vereinfachen.

Mögliche Zeilenabstände sind: 1-zeilig, 1 1/2-zeilig und 2-zeilig.

CODE + 2	CODE + 3	CODE + 4
Zeilenabstand 1-zeilig	Zeilenabstand 1 1/2-zeilig	Zeilenabstand 2-zeilig

Schriftteilung (Laufweite / Schrittweite)

Mit der Einstellung der Schriftteilung können Sie den Abstand der einzelnen Buchstaben / Zeichen im Ausdruck nach Ihren Wünschen oder auf das verwendete Typenrad einstellen. Weiterhin erleichtert Ihnen diese Einstellmöglichkeit z.B. das Ausfüllen von Formularen.

Beispiel: ENGE SCHRIFTEILUNG - MITTLERE SCHRIFTEILUNG - WEITE SCHRIFTEILUNG

Die Schriftteilung kann in drei Schritten eingestellt werden: 10 / 12 / 15

		
Schriftteilung 10	Schriftteilung 12	Schriftteilung 15



Korrekturmöglichkeiten

Falls Ihnen einmal ein Rechtschreibfehler unterlaufen sollte, ist dies kein Problem. Ihre neue Twen - Schreibmaschine verfügt über verschiedene Möglichkeiten zur Korrektur von Fehlern.





Bitte beachten Sie:

- Wenn Sie das Carbon-Farbband Gr. 186C verwenden, müssen Sie zur Korrektur das Korrekturband Gr. 143 LIFT OFF verwenden.
- Verwenden Sie ein Nylonfarbband Gr. 186N, müssen Sie zur Korrektur das Korrekturband Gr. 143 Cover Up verwenden. Ihr Fachhändler hält beide Varianten für Sie bereit.
- Wir empfehlen grundsätzlich die Verwendung von Original Twen - Farbbändern und Korrekturbändern!

Sie haben folgende Korrekturmöglichkeiten:

- **Direkte Korrektur** - Das zuletzt geschriebene Zeichen (das Zeichen links der aktuellen Schreibposition) soll korrigiert werden:
 Das Zeichen links der aktuellen Schreibposition wird gelöscht.
- **Indirekte Korrektur** - ein beliebiges Zeichen innerhalb der aktuellen Zeile soll gelöscht werden:
 Das Schreibwerk fährt um einen Schritt nach links, drücken Sie die Taste so oft, bis sie einen Schritt vor dem zu löschenden Zeichen angekommen sind.
 Das Zeichen links der aktuellen Schreibposition wird gelöscht.
- **Wortweise Korrektur** - das letzte geschriebene Wort / ein noch im Korrekturspeicher befindliches Wort soll korrigiert werden. Hierzu muss das Druckwerk auf den letzten Buchstaben des zu korrigierenden Wortes positioniert werden.

Zur Positionierung des Druckwerkes verwenden Sie folgende Tasten:

-  Leertaste Das Schreibwerk fährt um einen Schritt nach rechts
-  Das Schreibwerk fährt um einen Schritt nach links
-  /  Das Schreibwerk fährt um eine Zeile nach oben / nach unten

Wenn das Druckwerk auf dem letzten Buchstaben des zu korrigierenden Wortes steht, fahren Sie wie folgt fort, um das Wort zu löschen:



Aktiviert die wortweise Korrektur, es ertönt ein Piepton in schneller Folge



Löscht das gewünschte Wort

- **Korrektur von nicht mehr im Korrekturspeicher enthaltenen Zeichen:** Auch Zeichen, die nicht mehr im Korrekturspeicher enthalten sind können korrigiert werden. Positionieren Sie das Druckwerk rechts neben das zu korrigierende Zeichen (Positionierung s.o.)



fährt das Druckwerk auf das gewünschte Zeichen und setzt die Maschine in den Korrekturmodus



Drücken Sie die Taste für das falsche Zeichen, die Maschine entfernt nun das falsche Zeichen.



Drücken Sie die Taste für das richtige Zeichen, die Maschine druckt nun das richtige Zeichen.

- **RELOCATE** - Rückkehr zur letzten Schreibposition nach Abschluß der Korrekturen



Fährt das Druckwerk auf die letzte Position vor der Korrektur zurück, damit Sie mit Ihrer Arbeit fortfahren können.

Arbeiten mit Tabulatoren

Tabulatoren ermöglichen Ihnen an beliebigen Stellen Ihres Dokumentes linksbündig zu schreiben oder z.B. Zahlenkolonnen auszurichten und Ihren Text damit optisch übersichtlicher zu gliedern.

- **Linksbündige Tabulatoren setzen:**



Setzt an beliebiger Stelle Ihres Dokumentes einen linksbündigen Tabulator (Piepton)

- **Dezimaltab setzen:** Dezimaltabulatoren werden immer auf die Kommastelle der Zahl gesetzt. Mit Dezimaltabulatoren lassen sich Zahlenkolonnen automatisch kommagerecht ausrichten, was z.B. für Preisaufstellungen hilfreich ist. Um einen Dezimaltab zu setzen sind mehrere Schritte an der gewünschten Position nötig:



Setzt an der gewünschten Stelle einen Tabulator



Fährt das Druckwerk zum linken Rand



Das Druckwerk fährt den Dezimaltabulator an der gewünschten Stelle an

Tabulatoren löschen: Gesetzte Tabulatoren können einzeln oder im Gesamten gelöscht werden.

- **Einzellöschung** - Um einen einzelnen Tabulator oder Dezimaltab zu löschen, wenden Sie folgende Tastenkombination an:



Bewegt das Druckwerk zum gewünschten Tabulator.



Löscht den Tabulator.

- **Gesamtlöschung** - Um ALLE gesetzten Tabulatoren auf einmal zu löschen, können Sie folgende Tastenkombination verwenden:



Löscht ALLE gesetzten Tabulatoren.

Zentrieren

Das Zentrieren ermöglicht es Ihnen, Textpassagen, Worte und Zeichen zwischen dem linken und rechten Schreibrand mittig auszurichten. Der Abdruck des Textes erfolgt erst nach dem Drücken der Rücklautaste. Korrekturen an zentriertem Text nehmen Sie mit der -Taste vor.

- **Zentrieren** - Um Text zentriert zu formatieren, verwenden Sie folgende Tastenkombination:



Aktiviert das Zentrieren von Text.

Automatische Absatzeinrückung

Wenn Sie einzelne Textabschnitte hervorheben möchten, können Sie dies auch mit der automatischen Absatzeinrückung wirkungsvoll umsetzen. Wenn mit der automatischen Absatzeinrückung gearbeitet wird, wird der eingerückte Text weiter vom linken Schreibrand entfernt eingerückt als der restliche Teil des Textes.

- **Automatische Absatzeinrückung einschalten** - aktiviert an der gewünschten Stelle die automatische Einrückung.



Aktiviert die automatische Absatzeinrückung und setzt den linken Schreibrand für die Einrückung an die momentane Position des Druckwerks. (Piepton)

- **Automatische Absatzeinrückung aufheben** - um zum normalen linken Schreibrand zurückzukehren, wenden Sie erneut folgende Tastenkombination an:



Deaktiviert die automatische Absatzeinrückung und setzt den linken Schreibrand wieder auf die zuvor als Standard gesetzte Position. (Piepton)

Allgemeine Formatierungsfunktionen

- **Ungeschützter Leerschritt:** Wird in der Randzone (nach dem Piepton) die Leertaste betätigt, erfolgt automatisch eine Zeilenschaltung und das Druckwerk fährt an den linken Rand der nächsten Zeile.

- **Geschützter Leerschritt:** Soll in der Randzone keine automatische Zeilenschaltung erfolgen, weil z.B. ein feststehender Begriff nicht getrennt werden soll, dann ist es möglich mit der folgenden Tastenkombination den automatischen Zeilenrücklauf einmalig zu unterbinden:



Automatischen Zeilenrücklauf einmalig aufheben

- **Automatische Zeilenschaltung / Randkontrolle** - wenn die automatische Zeilenschaltung eingeschaltet ist, erfolgt automatisch am Ende der Schreibzeile eine Zeilenschaltung



Aktiviert die automatische Zeilenschaltung / Randkontrolle

- **Ungeschützter Trennstrich** - Bei eingeschalteter Randkontrolle wird innerhalb der Randzone nach Eingabe eines Trennstriches automatisch eine Zeilenschaltung durchgeführt:



Der Trennstrich wird abgedruckt, das Schreibwerk fährt in die nächste Zeile

- **Geschützter Trennstrich** - Soll bei eingeschalteter Randkontrolle keine automatische Zeilenschaltung bei einem Trennstrich erfolgen, wenden Sie folgende Tastenkombination an:

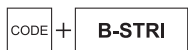

Ein Trennstrich wird abgedruckt, ohne dass eine automatische Zeilenschaltung erfolgt.

- **Akzentuierte Buchstaben** - Soll ein Buchstabe mit einem Akzent versehen werden, muss vor dem Drücken der gewünschten Buchstabentaste die Akzenttaste gedrückt werden.

- **CAPS LOCK** - ermöglicht es Ihnen nur Großbuchstaben zu verwenden. Anders als bei der Shift-Lock - Funktion werden ausschließlich die Buchstabentasten umgeschaltet, die Ziffern- und Sonderzeichentasten nicht.

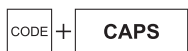

Aktiviert / Deaktiviert die CAPS LOCK - Funktion.

- **Halber Rückschritt** - Folgende Tastenkombination bewegt das Druckwerk einen halben Schritt nach links:



Führt einen halben Rückschritt aus.

- **Hochstellung** und **Tiefstellung** - durch diese Funktion wird das Druckwerk eine halbe Zeile nach oben / unten positioniert:



Aktiviert die Hochstellung (kann mit Aufrufen der Funktion Tiefstellung wieder deaktiviert werden)



Aktiviert die Tiefstellung (kann mit Aufrufen der Funktion Hochstellung wieder deaktiviert werden)

- **Typenrad - Grundeinstellung** - Wenn Sie das Typenrad ausgewechselt haben, muss zunächst eine Grundeinstellung durchgeführt werden:



Initialisiert die Typenrad - Grundeinstellung

Farbbänder

Serienmäßig ist Ihre neue Twen-Schreibmaschine mit einem **Carbon-Farbband** ausgestattet. Dieser Farbbandtyp bietet ein sehr feines Schriftbild mit klaren Konturen und kann nur einmal verwendet werden. Weiterhin kann mit einem Carbon-Farbband geschriebener Text nahezu unsichtbar korrigiert werden, da bei der Korrektur die Schriftfarbe vom Papier abgehoben wird.

Alternativ können Sie auch ein **Nylon-Farbband** verwenden. Die Verwendung eines Nylon-Farbbandes empfiehlt sich besonders bei Dokumenten, da Korrekturstellen an einem mit Nylon-Farbband geschriebenen Text durch Korrekturmateriale abgedeckt werden und dadurch bei genauem Hinsehen sichtbar sind.

Weiterhin empfiehlt sich ein Nylonband für vertrauliche Dokumente, da auf einem Carbonband der geschriebene Text sichtbar bleibt.

Tipp: Wir empfehlen grundsätzlich die Verwendung von Original Twen - Farb- und Korrekturbändern für beste Ergebnisse! Originale Twen-Verbrauchsmaterialien sind für die Verwendung mit Ihrer neuen Twen-Schreibmaschine getestet. Die Verwendung von Fremdprodukten kann u.U. Schäden an Ihrer Twen-Schreibmaschine verursachen.

Original Twen - Verbrauchsmaterialien für Twen 180 Plus / Twen 180 DS Plus	
Carbonband (Serienausstattung)	Nylonband (optional)
Original Twen - Farbband Gruppe 186 C (Carbon)	Original Twen - Farbband Gruppe 186 N (Nylon)
Original Twen Korrekturband Gruppe 143 Lift-Off	Original Twen Korrekturband Gruppe 142/162 Cover-Up

Fragen Sie Ihren Fachhändler nach Original Twen - Farb- und Korrekturbändern!

Farbband auswechseln

Öffnen Sie den Gehäusedeckel und entnehmen Sie die verbrauchte Farbbandcassette vorsichtig nach oben aus dem Druckwerk. Anschließend setzen Sie die neue Farbbandcassette von oben in das Druckwerk ein. Das neue Farbband muss einmalig vorgespannt werden. Der Vorgang ist bei Carbon- und Nylonband gleich.

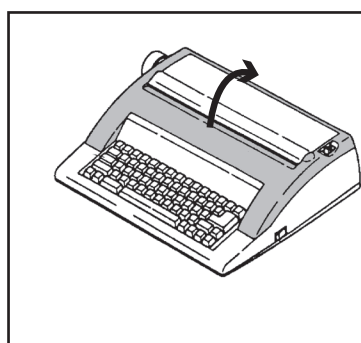

1.) Öffnen Sie zunächst den Gehäusedeckel (grau markiert) durch aufklappen nach oben.

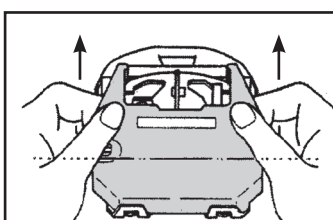

2.) Ziehen Sie anschließend das verbrauchte Farbband vorsichtig nach oben aus dem Druckwerk heraus.

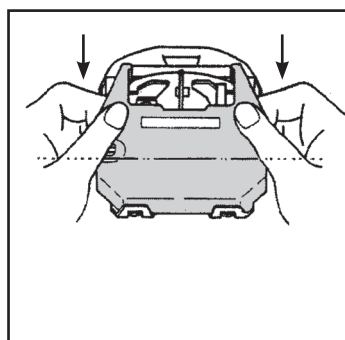

3.) Setzen Sie das neue Farbband vorsichtig von oben in das Druckwerk ein. Achten Sie darauf, dass das Band im Druckwerk einrastet.

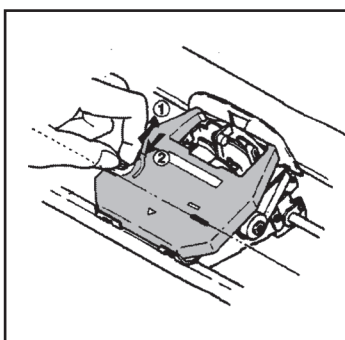

4.) Drehen Sie den Aufwickelknopf zunächst gegen den Uhrzeigersinn bis zum Anschlag. Anschließend drehen Sie den Knopf im Uhrzeigersinn bis er stoppt. Das Band ist nun schreibbereit.

Korrekturband auswechseln

Bitte beachten Sie, dass für Carbon- Farbband und Nylonfarbband unterschiedliche Korrekturbänder verwendet werden müssen. Beachten Sie die Hinweise auf Seite 14 dieser Bedienungsanleitung.

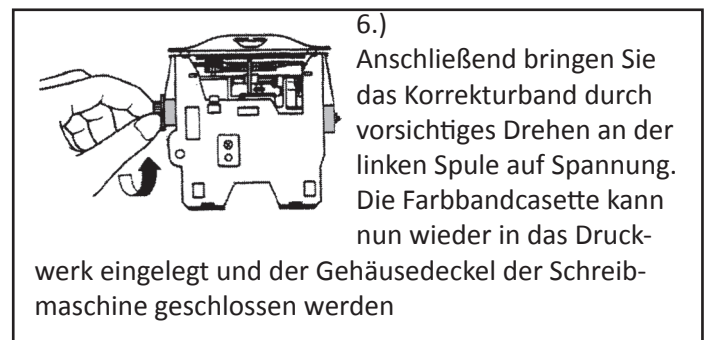
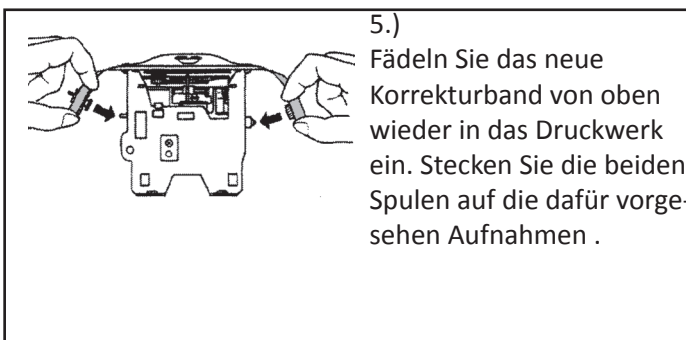
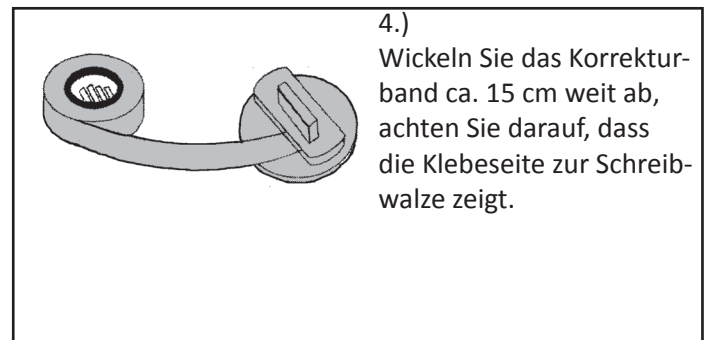
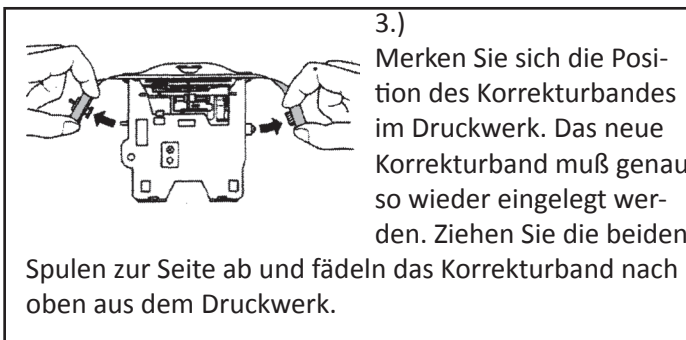
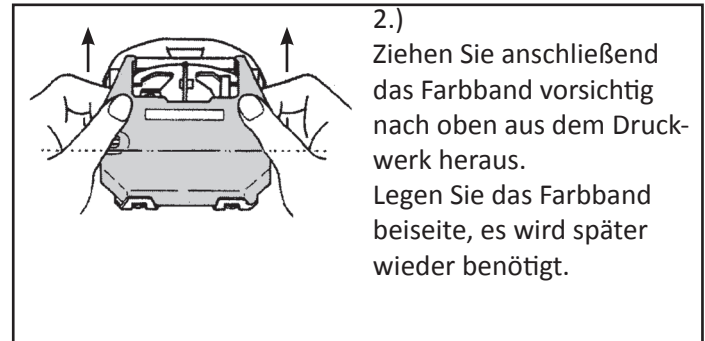
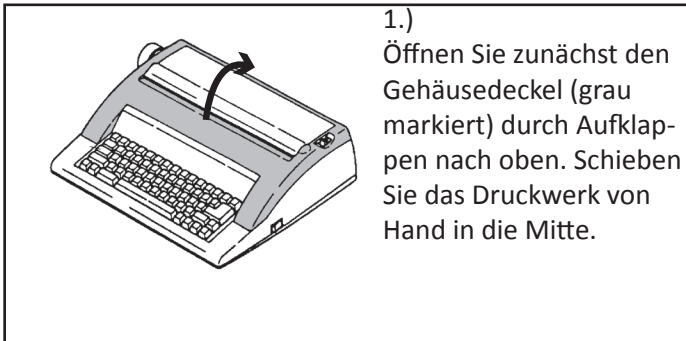

Typenrad auswechseln

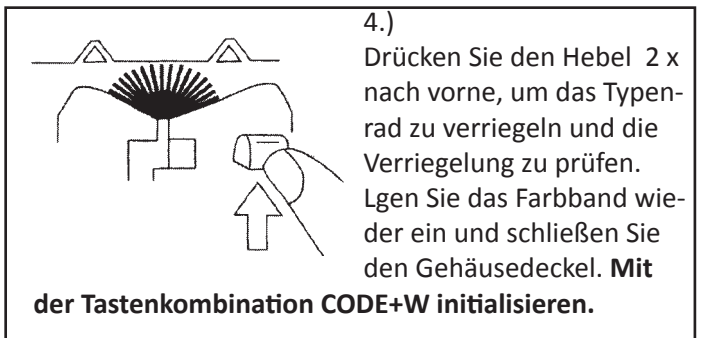
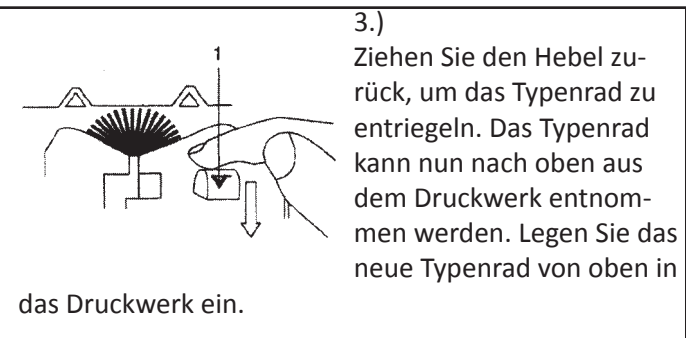
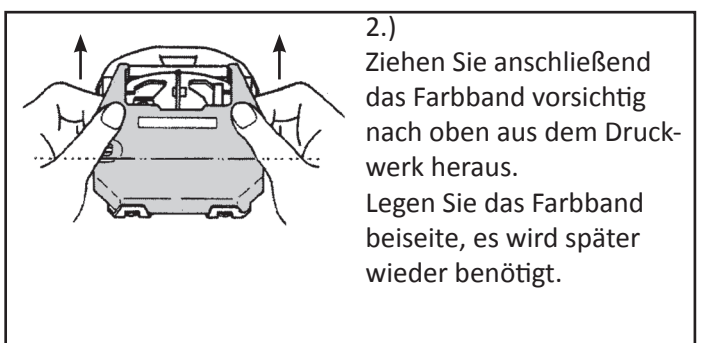
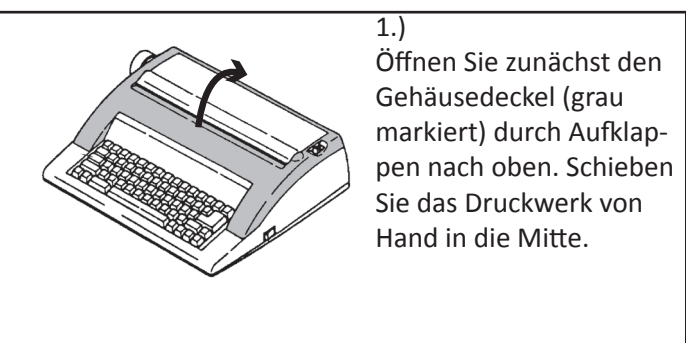

001-02632